

Ekmekleme Paneleme İstasyonu ProSift MONO Ekmek Paneleme İstasyonu 1 modül

SIRA # _____

MODEL # _____

ADI # _____

SIS # _____

AIA # _____



729273 (BRDSTIMB)

Ekmek Paneleme İstasyonu, 1
modül ProsSift

Özellikler

Sıra No.

Paneleme istasyonu, elle paneleme aşamasını iyileştirerek operasyonel maliyetleri azaltmak için tasarlanmış optimize edilmiş çok işlevli bir çalışma istasyonudur (karıştırıcı-paneleme-elek). Yeni bir otomatik ekmek eleme mekanizması ile donatılmıştır.

Avantajları şunlardır:

- Entegre otomatik süreçler sayesinde geliştirilmiş lezzet ve tutarlı gıda sonuçları
- Artan verimlilik ve un tüketiminde tasarruf
- Tutarlı gıda kalitesi
- Optimize edilmiş personel iş akışı
- Fonksiyonel alan kullanımı
- Gelişmiş ergonomi
- Güvenlik ve hijyen garantisi
- Çevre dostu çözüm

Ana Özellikler

- Oldukça dayanıklı plastik hazneli paneleme sistemi. Plastik tekneler, 2 entegre kulp sayesinde tezgahtan kolayca çıkarılabilir. Teknelerin alt kısmında, unun otomatik olarak filtrelenmek üzere ara hazneye boşaltılması ve sonrasında eleme tamburuna aktarılır
- Patentli otomatik iki aşamalı eleme sistemi, her seferinde maksimum eleme verimi ve üst düzey yiyecek kalitesi sunar. İki aşamalı tambur, istenmeyen hamur topaklarını çıkararak unun daha temiz kalmasını ve kızartma yağının daha uzun süre kullanılmasını sağlar
- Kesintisiz eleme programı, operatörün önceki ürün partisinin eleme programı devam ederken paneleme yapmasına olanak tanır.

Konstruksiyon

- Tüm konstruksiyon, her türlü çalışma ortamına dayanıklı 304 AISI paslanmaz çeliktendir.
- Un ve gıda ile temas eden tüm malzemeler ve plastik parçalar Gıda ile Temas yönetmeliğine uygundur ve bulaşık makinesinde yıkanabilir.
- Tek kullanımlık plastik bileşenleri yoktur.
- Sessiz çalışma özelliğiyle, çalışma alanında ön kısma yakın kurulum imkanı.
- 2'si frenli 4 tekerleğe sahiptir.
- Ünitenin 2 m uzunluğunda bir elektrik kablosu bulunmaktadır.
- Suya karşı koruma sınıfı: IPX3.
- Uluslararası ISO 9001, ISO14001, OHSAS 18001, ISO 5001 sertifikasyonuna uygun olarak üretilmektedir.
- CE onaylı (Makine Direktifi) CB uzatması.

Onay: _____

Dahil Aksesuarlar

- 1 Paneleme istasyonu için taşıma kabı kapağı PNC 880533
- 1 Taşıma kabı sabitleme halkası PNC 880540
- 1 Paneleme istasyonu için kauçuk tapalı beyaz taşıma kabı PNC 881183
- 1 Paneleme istasyonu için kauçuk tapalı gri taşıma kabı PNC 881184
- 1 Ön ıslatma sepeti PNC 881207
- 1 Paneleme istasyonu için plastik kazıyıcı PNC 881215
- 1 Paneleme istasyonu için paslanmaz çelik su haznesi PNC 881249

Opsiyonel Aksesuarlar

- Paneleme istasyonu için taşıma kabı kapağı PNC 880533
- Paneleme istasyonu için yatay tepsi desteği PNC 880535
- Paneleme istasyonu için eğimli tepsi desteği PNC 880536
- Taşıma kabı sabitleme halkası PNC 880540
- Paneleme istasyonu için kauçuk tapalı beyaz taşıma kabı PNC 881183
- Paneleme istasyonu için kauçuk tapalı gri taşıma kabı PNC 881184
- Paneleme istasyonu bağlantı parçası için kauçuk tıpa PNC 881185
- Ön ıslatma sepeti PNC 881207
- Paneleme istasyonu için plastik kazıyıcı PNC 881215
- Paneleme istasyonu için Ø110mm temizlik fırçası PNC 881216
- Paneleme istasyonu için çok amaçlı fırça PNC 881218
- Paneleme istasyonu için paslanmaz çelik su haznesi PNC 881249

Ön

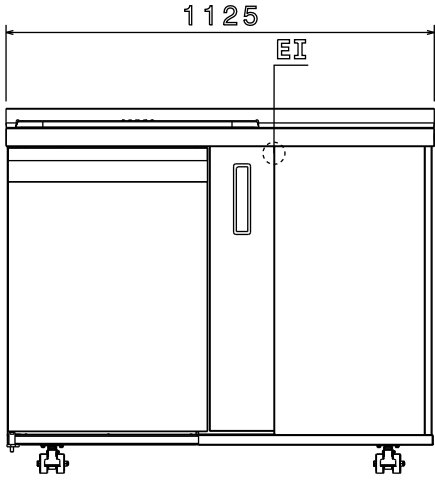

Yan

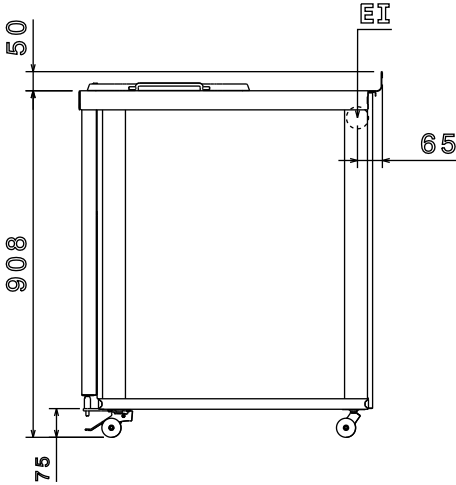

Üst

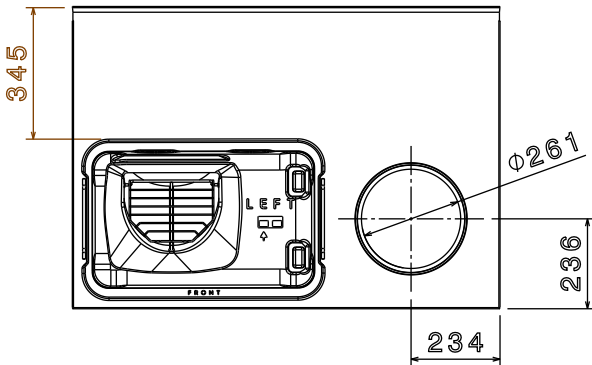
**Elektrik:**

Voltaj:	220-240 V/1 ph/50/60 Hz
Elektrik gücü max:	0.05 kW

Temel bilgiler:

Dış boyutlar, Genişlik:	1125 mm
Dış boyutlar, Derinlik:	795 mm
Dış boyutlar, Yükseklik:	958 mm
Dış boyutlar, Ağırlık:	112 kg
Ambalajlı ağırlık:	112 kg
Ambalajlı hacim:	1.39 m ³

Sürdürülebilirlik

Anlık tüketim:	0.4 Amps
Ses seviyesi:	42 dBA

**Ekmekleme Paneleme İstasyonu
ProSift MONO Ekmek Paneleme İstasyonu 1 modül**Şirket önceden haber vermeksizin ürünlerde değişiklik yapma hakkını saklı tutar.
Basım sırasında tüm bilgiler doğrudur.